

令和6年度 組織図 (職員配置図)

令和6年4月1日現在

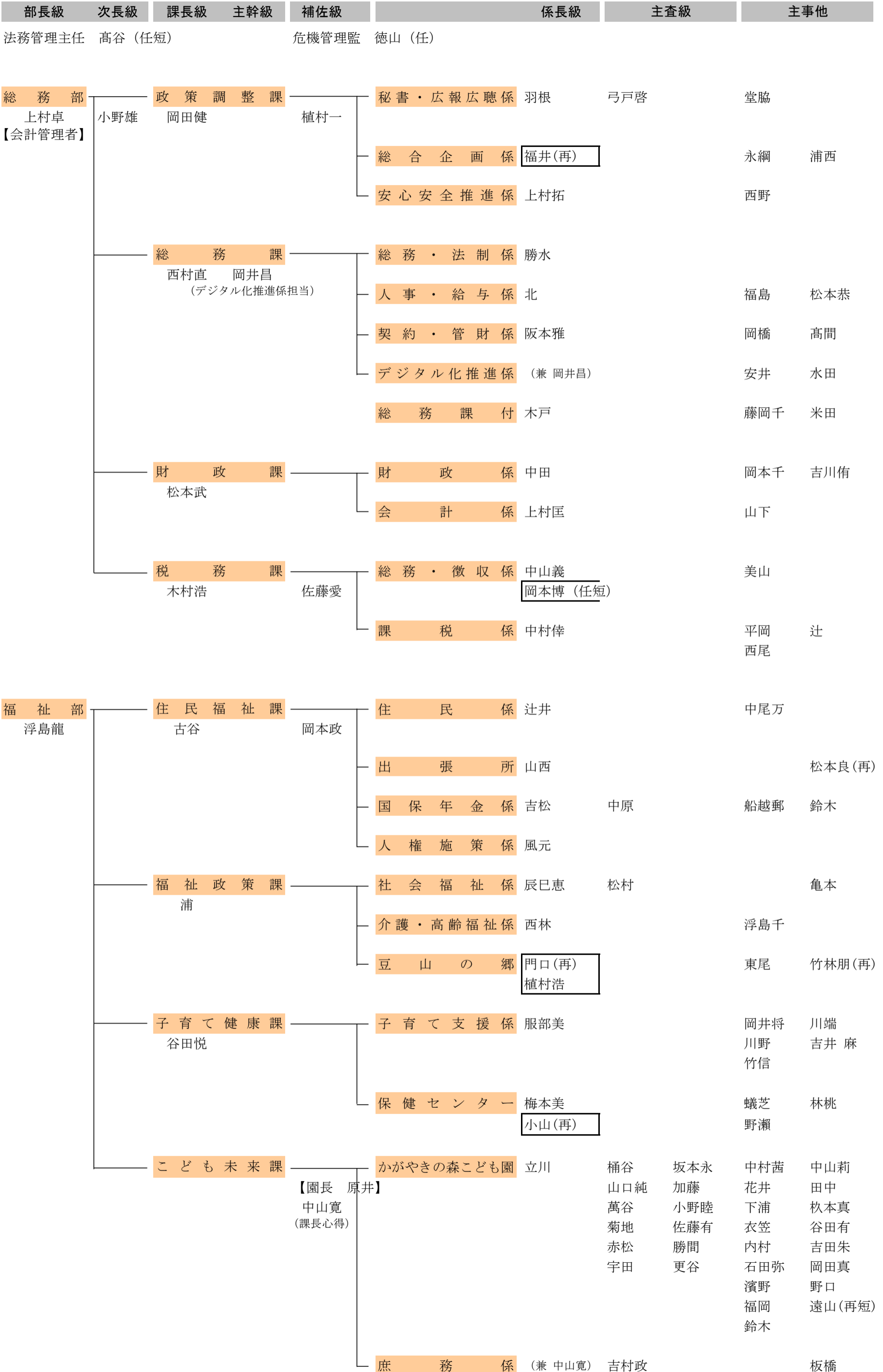

部長級	次長級	課長級	主幹級	補佐級	係長級	主査	主事他
-----	-----	-----	-----	-----	-----	----	-----

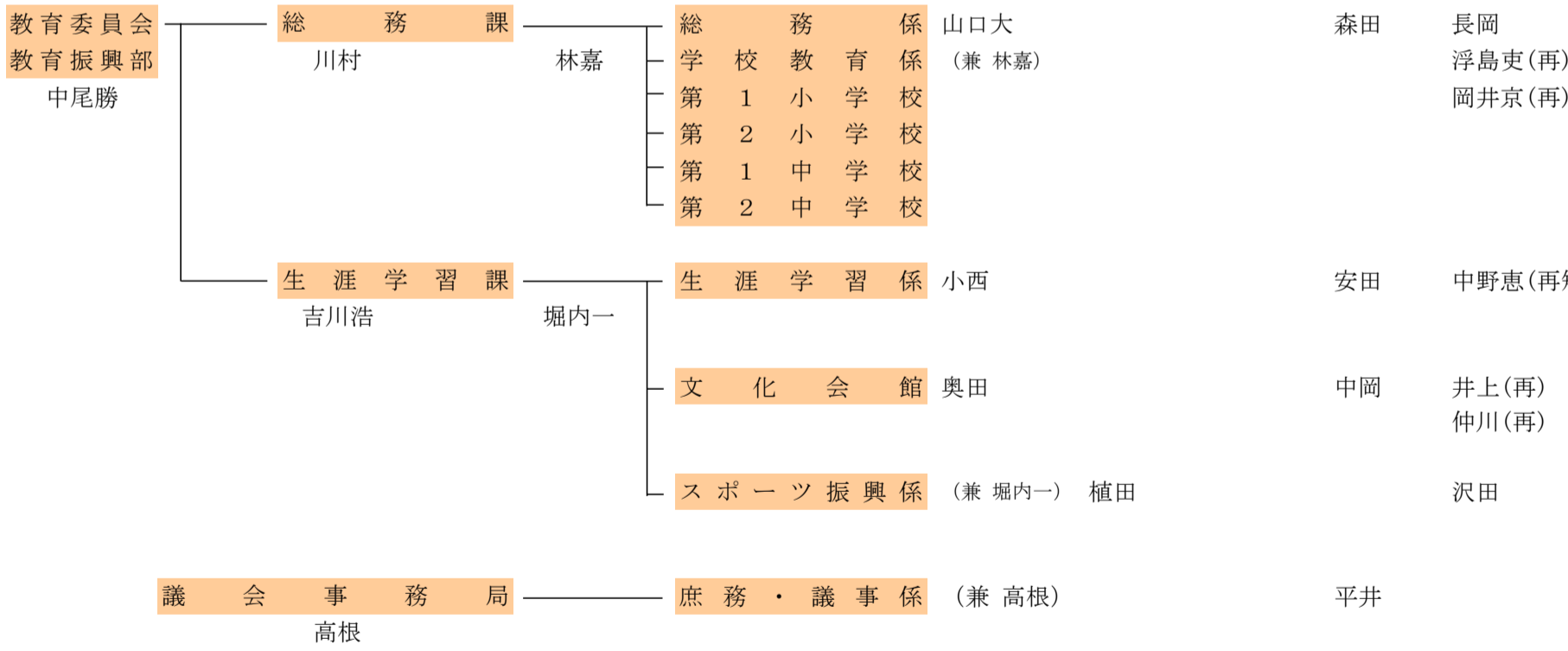
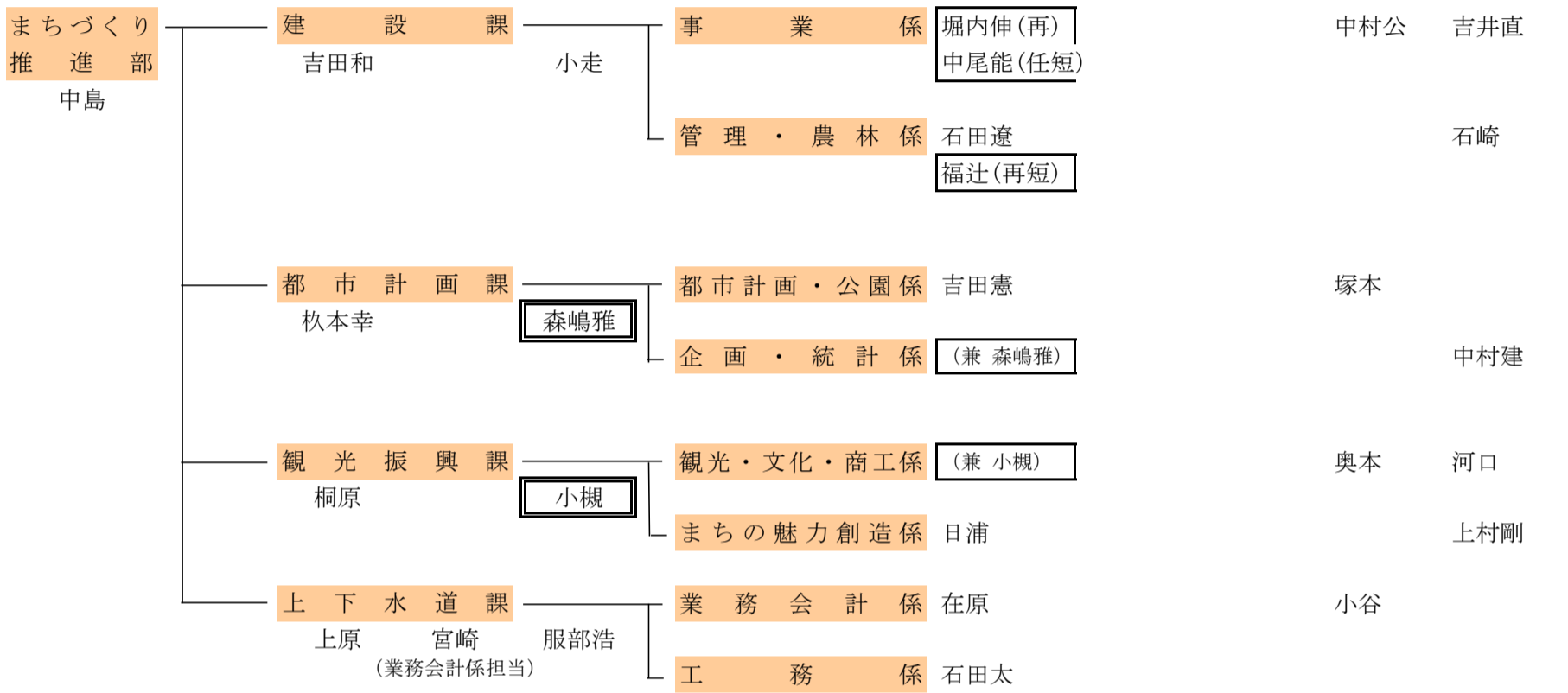
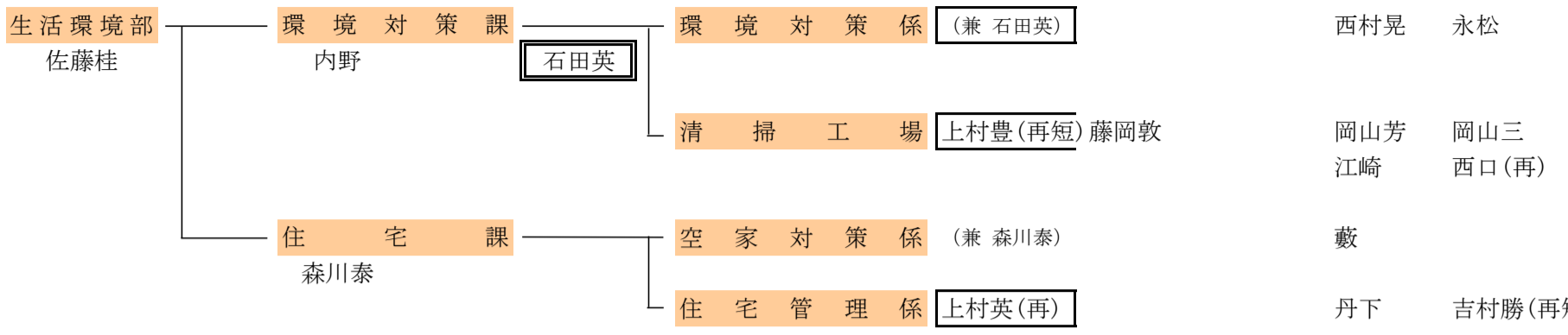

奈良県 辰己典

静香苑環境施設組合 西原

まほろば環境衛生組合 榊原

 主任調整員
 調整員
 (再) 再任用職員
 (任) 任期付職員
 (短) 短時間勤務職員